

Krzysztof Bizio*

NARRACJE STRUKTURY W ARCHITEKTURZE WSPÓŁCZESNEJ. WYBRANE ASPEKTY

NARRATIONS IN STRUCTURES OF CONTEMPORARY ARCHITECTURE. CHOSEN ASPECTS

Tematem artykułu jest omówienie wpływu formy struktury na sposób odczytywania (narracji) obiektu prowadzonej przez architekta. Wpływ ten został omówiony w oparciu o wybrane przykłady w odniesieniu do tradycji modernizmu, postmodernizmu, dekonstruktywizmu i neomodernizmu.

Słowa kluczowe: narracja, struktura

The subject of this article is about influence of form of the structures on the way of reading (narration) of object, made by architect. This influence is described on the base of chosen examples in relation to traditions of modernism, postmodernism, deconstructivism and neomodernism.

Keywords: narration, structure

Struktura jako narracja (komunikat) architektoniczny ostatnich dziesięcioleci

Pojęcie *narracji* wprowadzone jest z teorii literackich i odnosi się do opisu elementów tekstu tworzących fabułę, budujące rozwój akcji [1]. Współcześnie badania nad narracją prowadzone są przez dział nauki jakim jest narratologia, która odwołuje się do badań strukturalnych. Narratologia wyróżnia dwa podstawowe poziomy badania tekstu: (1) samej narracji prowadzonej w danym tekście – opowiadaniu oraz (2) ukrytej struktury, w której prowadzone jest dane opowiadanie. Ten sposób analizy utworu wykorzystywany bywa także do analiz innych, pozaliterackich utworów. Wykorzystując strukturalną metodę analityczną badaniom poddano

poza językoznawstwem m.in. psychologię, socjologię, filozofię i inne. Metoda ta ma także zastosowanie do badań nad historią sztuki i architektury.

Współczesna architektura analizowana bywa z różnych perspektyw, co zapewne jest wynikiem konstatacji, iż sposób jej tworzenia oraz jej dalszy wpływ na rzeczywistość jest wielowymiarowy. Powoduje to potrzebę ciągłego redefiniowania pojęć podstawowych, w tym jej *definicji, obszaru, teorii*, a w konsekwencji *sposobu jej tworzenia i podstaw zawodu architekta*.

W dobie rozwoju społeczeństwa informacyjnego, poza wartościami użytecznymi, architektura staje się coraz bardziej rodzajem informacji – komunikatu skierowanego do jej odbiorców. W tym kontekście podobnie

* Bizio Krzysztof, dr inż. arch., Zachodniopomorski Uniwersytet Technologiczny, Katedra Architektury Współczesnej, Teorii i Metodologii Projektowania.

1. Peter Eisenman. *Greater Columbus Convention Center*, Columbus, Ohio (1993). Ideogram
2. Subarquitectura. *360 House*. Madrid (2007). Ideogram

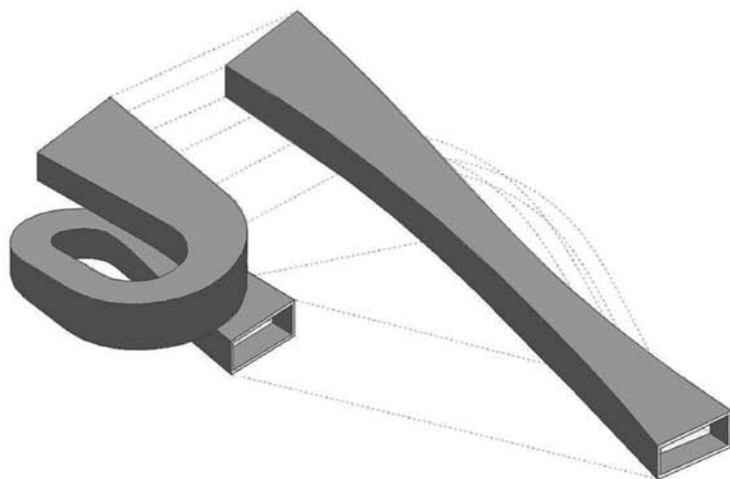
1
2

jak w narratologii jej idee i wytwory odczytywać można także na: (1) poziomie rozwiązań użytkowych; oraz (2) poziomie dotyczącym analizy struktury, rozumianej jako wypowiedź (narracja) jej autora (architekta).

Rozwój narratologii przypada na lata 60., 70. i 80. XX wieku i związany jest z takimi postaciami jak: Claude Levi-Strauss, Ronald Barthes, Tzvetan Todorov i innymi. Na gruncie architektonicznym nawiązania do tych teorii znaleźć można u kilku autorów, z których za ważniejsze, ze względu na dokumentację ewolucji poglądów, uznać można prace Christophera Alexandra: *Notes on the Synthesis of Form* (1964), *A Pattern Language* (1977) oraz ostatnia seria *The Nature of Order* [2] (2003–2004).

Jednak praktyczną świadomość znaczenia struktury w teorii architektury ostatnich trzydziestu lat powiązać należy z teoriami Jacquesa Derridy i jego wpływowi na architektoniczną awangardę. W pracach części architektów z końca lat 80. i początku lat 90. XX wieku widać wyraźne porzucenie postmodernizmu, powrót do idei modernistycznej struktury, która uległa rozbiciu (dekompozycji).

Prace dekonstruktywistów i ich odrzucenie figuralności pozwoliło na nowo uczynić ze struktury element narracji architektonicznej.

Od początku lat 90. XX wieku w architekturze awangardowej pojawia się nowe pokolenie architektów, nazywanych neomodernistami, którzy odcinają się od dekonstrukcji, rehabilitują tradycję modernistyczną, ale nadają jej odmienne, często aluzyjne i symboliczne znaczenie. Struktura stała się na powrót elementem wypowiedzi (opowieści) świadomie wykorzystywanej przez architektów, tak jak czyni się to obecnie także w innych pozaliterackich kategoriach sztuki, takich jak teatr czy film.

Analiza sposobu wykorzystania struktury jako narracji przestrzennych służyć może refleksji nad metodologią i sposobem społecznego komunikowania się poprzez dzieło architektoniczne.

Modernistyczna afirmacja struktury

Architektura modernistyczna w swoich różnych postaciach związana była z pojęciem struktury, jako elementem ją konstytuującym. Oparcie się w początkach ruchu (lata 20. i 30. XX wieku) na ideach elementarizmu i funkcjonalizmu doprowadziło do sytuacji, w której dzieło modernistyczne tamtego okresu odczytywać można jako ideogram struktur formalno-funkcjonalnych.

W latach 50. pojęcie modernistycznej struktury ulega uplastycznieniu, kierując się w stronę architektury gestu [3], w której struktura przybiera często figuratywną postać [4].

Równocześnie rozwój idei strukturalnych doprowadza do powstania takich kierunków jak: brutalizm, metabolizm, czy strukturalizm, w których wszystkie elementy składni architektonicznej przyporządkowane zostają strukturze i jej apoteozie. Okres ten jest czasem największego triumfu strukturalizmu w architekturze współczesnej. Pewne jego wątki w latach 70. XX w. i później podjęte zostają przez twórców hi-tech, którzy, poza fascynacją technologią, rozumieją swoje projekty zgodnie z duchem corbusierowskiej maszyny.

Apoteoza struktury w modernizmie w istocie wyraża szerszą fascynację ówczesnej kultury dla techniki i umasowienia życia społecznego. Człowiek – twórca – architekt chce tworzyć ramy dla innych, które oni mają wypełnić życiem. Ramy te wyrażają oświeceniowe cele i dlatego formowane są najczęściej w kartezjańskich układach. Przykładów tego typu narracji znaleźć można wiele w różnych częściach świata, gdyż wyrażały one ogólną, międzynarodową tendencję [5].

Artefakt i jego narracja w architekturze postmodernizmu

Powstanie architektury postmodernistycznej traktować można w znacznej mierze jako reakcję na doktrynę architektury modernistycznej, a szczególnie na

jej strukturalną postać. Postmodernizm krytykował strukturalne podstawy projektowania i postulował wprowadzenie pojęć *sprzeczności i złożoności* struktury, w opozycji do modernistycznej monostruktury. Krytyka ta podjęta została zarówno w skali urbanistycznej (m.in. J. Jacobs *The Death and Life of Great American Cities*), jak i architektonicznej (R. Venturi *Complexity and Contradiction in Architecture* i *Learning from Las Vegas*).

Mimo wielu postaci postmodernizmu w architekturze, można zaryzykować tezę, że dążył on raczej do zatarcia wartości strukturalnych, zastępując je figuracją o charakterze artefaktu w ujęciu przestrzennym [6] lub symbolicznym [7]. Na gruncie polskim idee wieloznaczności struktury, jej rozbicia i symboliczności podjęte zostały w twórczy sposób przez Dariusza Kozłowskiego [8] i znalazły swoją najpełniejszą praktyczną realizację w projekcie Wyższego Seminarium Duchownego Zgromadzenia Księży Zmartwychwstańców w Krakowie.

Relację postmodernizmu wobec struktury opisać można z jednej strony jako negację modernistycznej postawy ją afirmującej, z drugiej jako poszukiwanie narracyjnej wieloznaczności przestrzeni, głównie przez stosowanie symboliki. Architektura, podobnie jak to miało miejsce w eklektyzmie, stała się opowieścią, przekazywaniem informacji, co jednak dokonywało się w jednak raczej w figurze niż w strukturze.

Dekonstrukcja struktury architektonicznej jako opowieść o czasie

Termin *dekonstrukcja* stworzony został przez Jacquesa Derridę i opisywał sposoby interpretacji tekstu i języka, w którym tekst był wyrażony. Derrida akcentował znaczenie dekonstrukcji jako sposobu odczytywania tekstu na różne możliwe sposoby (*nie ma nic poza tekstem*). Dekada dekonstrukcji w architekturze związana była z powtórным odkryciem struktury, choć sposób jej wykorzystania nie miał wcześniejszych

precedensów i odznaczał się autorskim podejściem. Nowy sposób podejścia do problemu ilustrować może zestawienie prac trzech czołowych twórców dekonstruktywizmu: Petera Eisenmana, Bernarda Tschumiego i Daniela Libeskinda.

Drogę Eisenmana opisać można jako drogę twórcy, który rozpoczął swoje poszukiwania w miejscu, w którym pozostawili je modernistyczni strukturaliści (okres ten wyraża najlepiej *House VI – Frank residence* w Comwall, Connecticut z 1972 r.); aby następnie rozbić tę strukturę i zinterpretować ją na nowo (kluczowe z punktu widzenia narracji struktury to: *Wexner Center* w Columbus w Ohio (1989); z *Nunotani building* w Tokio z 1991 r. i *Greater Columbus Convention Center* w Columbus w Ohio z 1993 – ilustracja nr 1). Dla Bernarda Tschumiego struktura stała się wynikiem wzajemnego nałożenia i przenikania, walorem rodzącym się poprzez złożoność i *przyjemność architektury* [9]. Architektura Daniela Libeskinda nazywana bywa narracją pamięci, a jego dzieła interpretować można jako rodzaj labiryntu, powstałego poprzez połączenia niematerialnych wartości.

Dekompozycja struktury w architekturze końca lat 80. i początków lat 90. XX wieku rozumiana może być jako reakcja na zmiany, jakim w tamtym okresie poddany został świat. Dotyczyły one tak podstawowych części życia społecznego jak: ekonomia, polityka, czy też rodząca się nowa technologia i ponowoczesne stosunki społeczne. W przeszłość odchodziła epoka zimnej wojny, a w jej miejsce rodziła się nowa rzeczywistość, której opisem stała się fragmentaryzacja i świadome wpisanie roli przypadku w jej tworzenie.

Przewrotność neomodernistycznej struktury

Architektoniczny neomodernizm jest postawą obecną we współczesnej architekturze od kilkunastu lat. Stanowi on rodzaj swoiście pojętego eklektyzmu, nawiązującego do dokonań modernistycznych, który łączy charakterystyczne dla modernizmu struktury

z rodzajem gry intelektualnej, typowej wcześniej dla postmodernizmu. Za centralną postać tego nurtu uznaje się Rema Koolhaasa, który w swych publikacjach (*Delirious New York. A Retroactive manifesto of Manhattan* (1978), *SMLXL* (1995), *Content* (2003)) stworzył teoretyczne i praktyczne podstawy do nowego spojrzenia na rzeczywistość przestrzenną przełomu XX i XXI.

Pod wpływem teorii Koolhaasa pozostaje holenderska grupa projektowa MVRDV [10], której prace uznać można za bardzo reprezentatywne dla współczesnego neomodernizmu. Zaprojektowany przez nich w roku 2000 Pawilon Holenderski na wystawę Expo w Hanowerze to modernistyczna, żelbetowa rama, w którą wtłoczono sztuczne, symboliczne krajobrazy. Także inne realizacje architektoniczne opierają się na tej metodzie projektowej. I tak na przykład w projekcie *Silodam* (Amsterdam 2003) prostopadłościenna bryła budynku podzielona zostaje poprzez wprowadzenie zróżnicowanych faktur elewacyjnych, a pierwsza znana realizacja grupy, która uitorowała

jej drogę do międzynarodowej kariery – budynek WoZoCo w Amsterdamie (1997) – pomyślany został jako prostopadłościenna bryła, z której *powysuwano* *nieczym szuflady* mniejsze prostopadłościanny.

Podobną metodologię projektową stosują także inni neomoderniści. Holenderskie biuro Mecanoo w projekcie *FiftyTwoDegrees* w Nijmegen (2007) poddało twórczej modyfikacji typową formułę miesowskiego wieżowca, a młoda hiszpańska grupa Subarquitectura zaprojektowała w Madrycie budynek *360 House*, którego idea opiera się na skróceniu prostopadłościannu o 360 stopni (ilustracja nr 2). Zabieg taki potraktować można jako typowy dla metody neomodernizmu, będący równocześnie strukturalnym i ironicznym.

Takie podejście do metodologii projektowania wydaje się posiadać szerszy walor opisujący współczesność: ukłon w stronę tradycyjnej struktury jako konstytuanty formy, przy równoczesnym rozbiciu powagi tej struktury. Projekty te wpisują się w narracyjny tryb analizy dzieła architektonicznego, który prowadzony jest na poziomie struktury.

PRZYPISY

[1] Tak rozumianą narrację definiował już Arystoteles, który określał ją jako *opowieść, posiadającą początek, środek, koniec oraz wiążący je wątek główny*.

[2] *The Nature of Order*: (1) *The Phenomenon of Life*, (2) *The Process of Creating Life*, (3) *A Vision of a Living World*, (4) *The Luminous Ground*.

[3] Przez to pojęcie autor rozumie rozwój struktur plastycznych takich autorów jak: F. Candela, P. L. Nervi, E. Saarinen i inni.

[4] Figuratywność ta miała często niezamierzoną przez autorów postać, o czym pisze Ch. Jencks [w:] *Architektura późnego modernizmu i inne eseje*, Arkady, Warszawa 1989.

[5] Na gruncie polskim tego typu idee badał Oskar Hansen, twórca *LSC (Linearnego Systemu Ciągłego)*, tworząc koncepcję *Formy Ciągłej*.

[6] Za sztandarowy przykład narracji postmodernistycznej polegającej na przestrzennym zestawieniu symboli – *architektonicznych artefaktów* – uznać można projekt domu dla Vanny Venturi w Chestnut w Pensylwanii (1964).

[7] Wiele projektów postmodernistycznych zachowywało w swej istocie struktury przestrzenne wywodzące się z myślenia modernistycznego, dekorując jedynie elewację. Przykładem takiego myślenia może być jeden z najbardziej znanych projektów postmodernistycznych biurowca *Portland Building* autorstwa M. Gravesa (1982).

[8] Na temat formy w dobie (w tym struktury) czytaj [w:] D. Kozłowski *Projekty i budynki 1982–1992; Figuratywność i rozpad formy w architekturze doby postfunkcjonalnej*, Instytut Projektowania Architektonicznego, Wydział Architektury. Politechnika Krakowska, Kraków 1992.

[9] Okres swoich poszukiwań z lat 70. B. Tschumi podsumowuje w *The Pleasure of Architecture* (1978) i projekcie *Parc de la Villette* (1982) .

[10] Grupę tworzą: Winy Maas, Jacob van Rijs, Nathalie de Vries.

BIBLIOGRAFIA

Derrida J., *Marginesy filozofii*, Wydawnictwo KR, Warszawa 2002.

Eisenman P., Terragni G., *Transformations, Decompositions, Critiques*, The Monacelli Press, Nowy Jork 2003.

Hansen O. (red. J. Gola), *Ku formie otwartej*, Fundacja Galerii Foksal, Muzeum ASP, Warszawa 2005.

Krakowski P., *Teoretyczne podstawy architektury wieku XIX*,

Zeszyty Naukowe UJ, Prace z historii sztuki, zeszyt 15, Kraków 1979.

Levi-Strauss C., *Antropologia strukturalna*, Wydawnictwo KR, Warszawa 2000.

Maas W., van Rijs J., Richard Koek R., *FARMAX: Excursions on density*, Rotterdam 1998.